

# Оxygen Fitness

## Скамейка

## BOSTON III

<b>Архангельск</b> (8182)63-90-72	<b>Иваново</b> (4932)77-34-06	<b>Магнитогорск</b> (3519)55-03-13	<b>Пермь</b> (342)205-81-47	<b>Сургут</b> (3462)77-98-35
<b>Астана</b> (7172)727-132	<b>Ижевск</b> (3412)26-03-58	<b>Москва</b> (495)268-04-70	<b>Ростов-на-Дону</b> (863)308-18-15	<b>Тверь</b> (4822)63-31-35
<b>Астрахань</b> (8512)99-46-04	<b>Казань</b> (843)206-01-48	<b>Мурманск</b> (8152)59-64-93	<b>Рязань</b> (4912)46-61-64	<b>Томск</b> (3822)98-41-53
<b>Барнаул</b> (3852)73-04-60	<b>Калининград</b> (4012)72-03-81	<b>Набережные Челны</b> (8552)20-53-41	<b>Самара</b> (846)206-03-16	<b>Тула</b> (4872)74-02-29
<b>Белгород</b> (4722)40-23-64	<b>Калуга</b> (4842)92-23-67	<b>Нижний Новгород</b> (831)429-08-12	<b>Санкт-Петербург</b> (812)309-46-40	<b>Тюмень</b> (3452)66-21-18
<b>Брянск</b> (4832)59-03-52	<b>Кемерово</b> (3842)65-04-62	<b>Новокузнецк</b> (3843)20-46-81	<b>Саратов</b> (845)249-38-78	<b>Ульяновск</b> (8422)24-23-59
<b>Владивосток</b> (423)249-28-31	<b>Киров</b> (8332)68-02-04	<b>Новосибирск</b> (383)227-86-73	<b>Севастополь</b> (8692)22-31-93	<b>Уфа</b> (347)229-48-12
<b>Волгоград</b> (844)278-03-48	<b>Краснодар</b> (861)203-40-90	<b>Омск</b> (3812)21-46-40	<b>Симферополь</b> (3652)67-13-56	<b>Хабаровск</b> (4212)92-98-04
<b>Вологда</b> (8172)26-41-59	<b>Красноярск</b> (391)204-63-61	<b>Орел</b> (4862)44-53-42	<b>Смоленск</b> (4812)29-41-54	<b>Челябинск</b> (351)202-03-61
<b>Воронеж</b> (473)204-51-73	<b>Курск</b> (4712)77-13-04	<b>Оренбург</b> (3532)37-68-04	<b>Сочи</b> (862)225-72-31	<b>Череповец</b> (8202)49-02-64
<b>Екатеринбург</b> (343)384-55-89	<b>Липецк</b> (4742)52-20-81	<b>Пенза</b> (8412)22-31-16	<b>Ставрополь</b> (8652)20-65-13	<b>Ярославль</b> (4852)69-52-93

сайт: <https://oxygenfitness.nt-rt.ru/> || эл. почта: [wnb@nt-rt.ru](mailto:wnb@nt-rt.ru)

## **Уважаемые покупатели!**

Поздравляем Вас с удачным приобретением.

Вы приобрели современный тренажер, который, как мы надеемся, станет Вашим лучшим помощником. Он сочетает в себе передовые технологии и современный дизайн. Постоянно используя этот тренажер, Вы сможете укрепить сердечно-сосудистую систему и приобрести хорошую физическую форму.

Надеемся, что данная модель удовлетворит все Ваши требования.

Прежде чем приступить к использованию тренажера, внимательно изучите настоящее руководство и сохраните его для дальнейшего использования.

В случае возникших дополнительных вопросов обратитесь к продавцу или дилеру, который проконсультирует Вас и поможет устранить возникшую проблему.

Обязательно сохраняйте инструкцию по эксплуатации, по прошествии времени это поможет Вам вспомнить о функциях тренажера и правилах его использования.

Если у Вас возникли какие – либо вопросы по эксплуатации данного тренажера, свяжитесь со службой технической поддержки или уполномоченным дилером, у которого Вы приобрели тренажер.

### **Транспортировка и эксплуатация тренажера**

Тренажер должен транспортироваться только в заводской упаковке.

Заводская упаковка не должна быть нарушена.

При транспортировке тренажер должен быть надежно защищен от дождя, влаги, атмосферных осадков, механических перегрузок.

### **Хранение тренажера:**

Тренажер рекомендуется хранить и использовать только в сухих отапливаемых помещениях со следующими значениями:

1. Температура: + 10 - + 35 С
2. Влажность: 50 -75%
3. Если Ваш тренажер хранился при низкой температуре или в условиях высокой влажности (имеет следы конденсации влаги), необходимо перед эксплуатацией выдержать в нормальных условиях не менее 2 – 4 часов и только после этого приступать к эксплуатации.

## **МЕРЫ ПРЕДОСТОРОЖНОСТИ:**

1. Прочитайте и выполните все инструкции перед тем, как начать упражнения на тренажере.
2. Посоветуйтесь с врачом перед тем, как начать ту или иную программу упражнений или диеты.
3. Почувствовав головокружение, тошноту, боль в груди, боль в спине или иные необычные симптомы, следует незамедлительно ПРЕКРАТИТЬ тренировку. Проконсультируйтесь с врачом перед тем, как возобновить занятия.
4. Используя тренажер, нужно правильно оценивать свои возможности. Всегда следует проявлять осторожность и здравый смысл.
5. Во время тренировки следует всегда носить удобную и свободную одежду.
6. Тренажер одновременно может быть использован только одним человеком
7. Перед тем, как начать использовать тренажер, следует проверить его исправность: смазаны ли ролики, затянуты ли все детали, хорошо ли установлены и складываются опорные подушки. Перед тем, как начать занятие на тренажере следует убедиться в том, что он функционирует нормально и безопасно.
8. С целью защиты от коррозии, не следует хранить и использовать тренажер во влажных помещениях.
9. После использования тренажера в течение некоторого времени, следует проверить исправность всех его деталей, описанных на странице 2. При возникновении необходимости замены деталей, следует убедиться в том, что их возможно легко и свободно разобрать.
10. Уровень безопасности тренажера поддерживается путем регулярной проверки неисправности и износа канатов, роликов, соединительных узлов. Неисправные детали следует незамедлительно заменять, и не использовать тренажер до тех пор, пока он не будет отремонтирован.
11. Следует выполнять только те упражнения, которые описаны в настоящем руководстве. Другие упражнения могут оказаться неблагоприятными для здоровья.
12. Свободное пространство, необходимое для безопасного использования тренажера, составляет 250 см в длину, 150 см в ширину и 180 см в высоту. В пределах этого пространства не следует располагать какие-либо иные предметы. Во избежание травм, взрослые и дети, а также предметы должны находиться в стороне от тренажера во время его использования.
13. Тренажер следует располагать на устойчивой и ровной поверхности. Если поверхность неустойчива или неровна, ее следует выровнять.

### **Уход за тренажером:**

**Тренажер следует регулярно чистить мягкодействующим моющим средством, проверять все винты, смазывать все детали, следить за нормальным функционированием подвижных деталей и соединительных узлов**

## СХЕМА ТРЕНАЖЕРА В РАЗОБРАННОМ ВИДЕ:

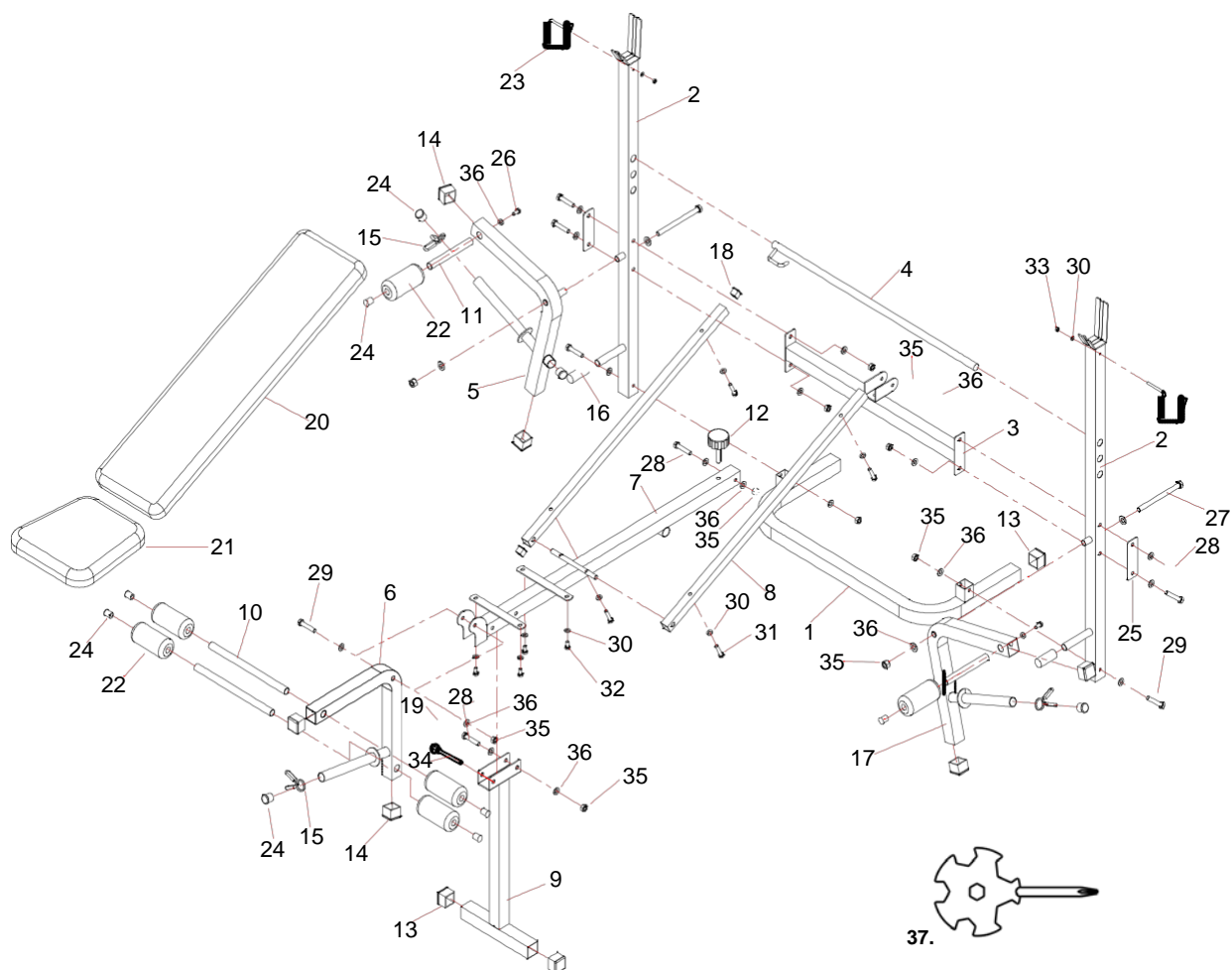

## СПИСОК ЗАПЧАСТЕЙ:

NO.	Description	Quantity	NO.	Description	Quantity
1	U-образное основание	1	20	Спинка	1
2	Стойка под штангу	2	21	Сиденье	1
3	Связывающая перекладина	1	22	Валик из пенорезины	6
4	Верхняя опора для спинки	1	23	Предохранительный крюк	2
5	Основа перил (правая)	1	24	Круглая заглушка 25	11
6	Основание упора для ног (жим ногами)	1	25	Стальные пластины	2
7	Соединительная рама	1	26	Болт М10*20	2
8	Держатель спинки	2	27	Болт М10*130	2
9	Передняя опора	1	28	Болт М10*70	6
10	Ось для валиков из пенорезины	2	29	Болт М10*65	3
11	Ось для валиков из пенорезины	2	30	Плоская шайба ф 8	10
12	Фиксатор	1	31	Болт М8*45	4
13	Квадратная заглушка 50	5	32	Болт М8*20	4
14	Квадратная заглушка 38	6	33	Гайка М8	2

15	Пружинная заглушка	3	34	Поп Рin (Фиксатор)	1
16	Пластиковая втулка	2	35	Нейлоновая гайка М10	11
17	Основа перил (левая)	1	36	Плоская шайба $\phi$ 10	24
18	Квадратная заглушка 25	4	37	Универсальный инструмент (отвертка + гаечный ключ)	2
19	Колпачок $\phi$ 25	1			

### ASSEMBLY STEP:

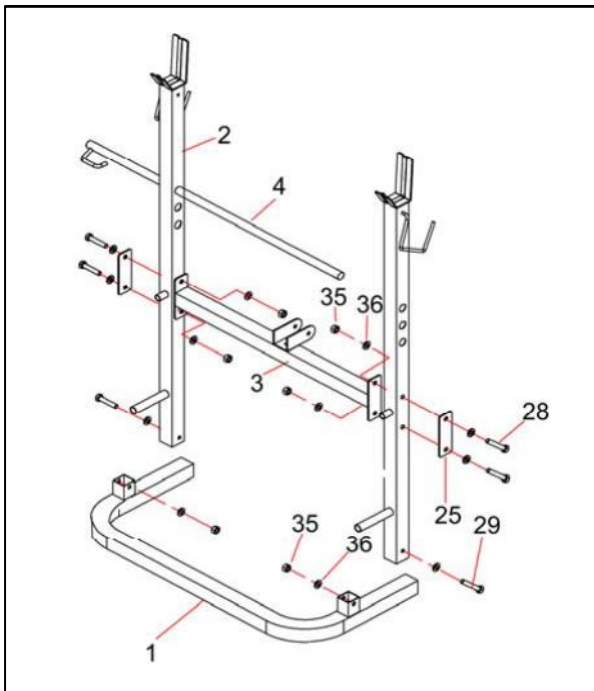

1: Зафиксируйте 2 стойки под штангу (2) с обеих сторон U-образным основанием (1) с помощью болта (29), плоской шайбы (36) и гайки(35)); затем закрепите связывающую перекладину (3) к 2 вертикальным стойкам (2) с помощью болта (28), 2 стальных пластин (25), плоской шайбы (36) и гайки (35).

Вставьте верхнюю опору спинки (4) в отверстия на стойках под штангу (2).

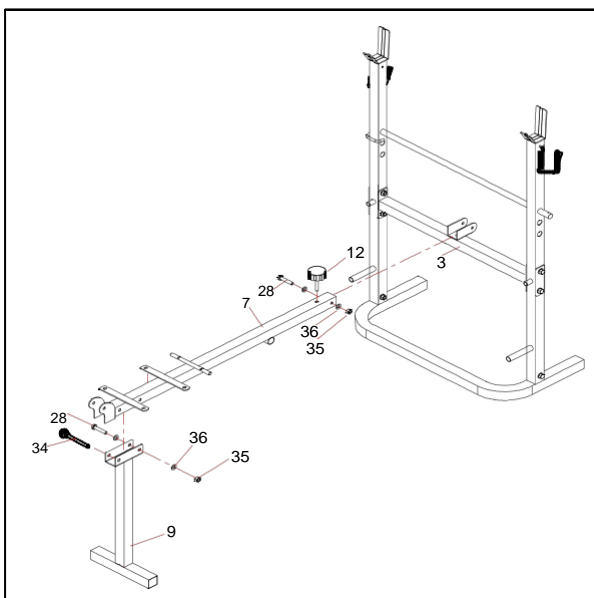

2. Прикрепите один конец соединительной рамы (7) к связывающей перекладине (3) с помощью болта (28), шайбы (36) и гайки (35), затем установите фиксатор (12).

Закрепите переднюю опору (9) на соединительной раме (7) с помощью болта (28), плоской шайбы (36) и гайки (35).

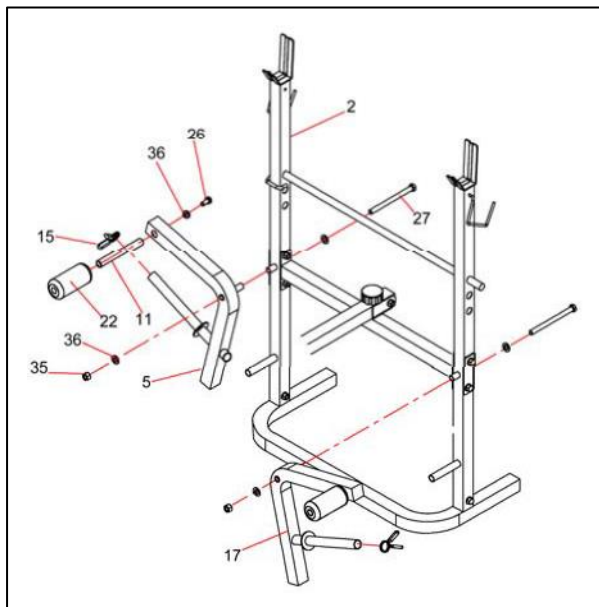

3. Зафиксируйте основы перил(правая)(5)&(левая)(17) на 2 стойках под штангу (2) болтом (27), шайбой (36) и гайкой (35), затем закрепите ось для роликов (11) опоры перил(правая) (5) & (левая) (17) с помощью болта(26) и плоской шайбы (36), установите ролики из пенорезины(22) и пружинные защелки (15), как показано на рисунке.

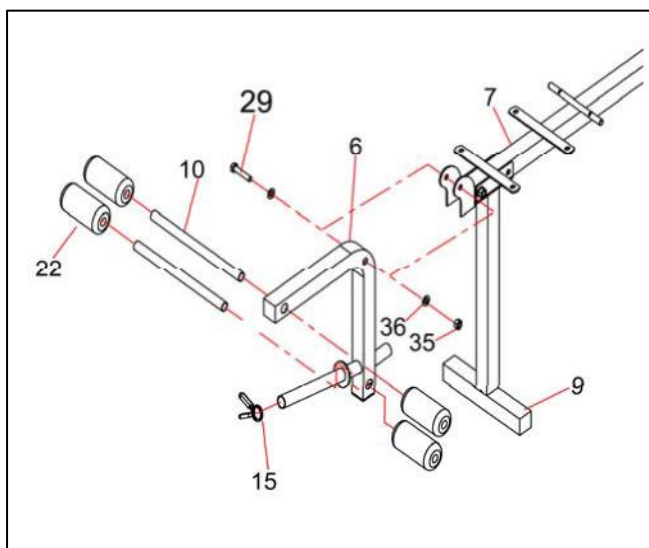

4. Прикрепите основание опоры для ног (6) у держателя на соединительной раме (7) с помощью болта (29), шайбы (36) и гайки (35). Вставьте опору для ног (10) в отверстие на основании (6), установите 4 ролика из пенорезины (22) по обе стороны, затем закрепите пружинными защелками (15), как показано на рисунке.

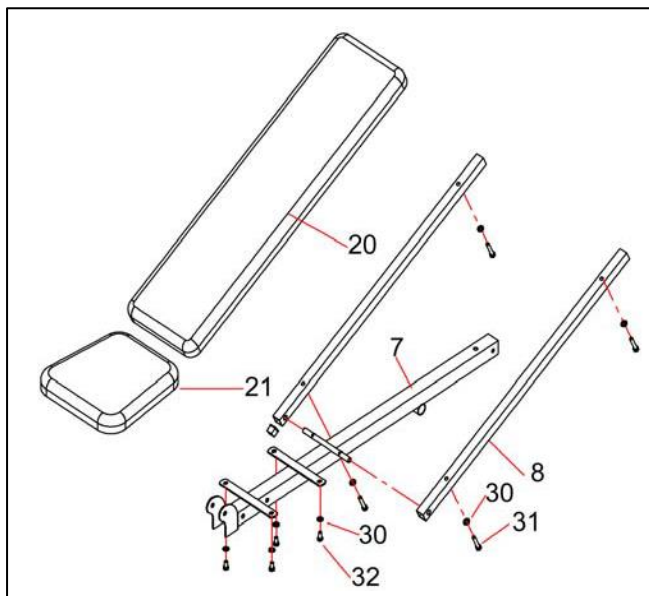

5. Зафиксируйте 2 держателя спинки (8) на оси соединительной рамы (7), затем прикрепите спинку (20) к двум держателям (8) с помощью болта (31) и шайбы (30). Зафиксируйте сиденье (21) на соединительной раме (7) болтом (32) и шайбой (30), как показано на рисунке.

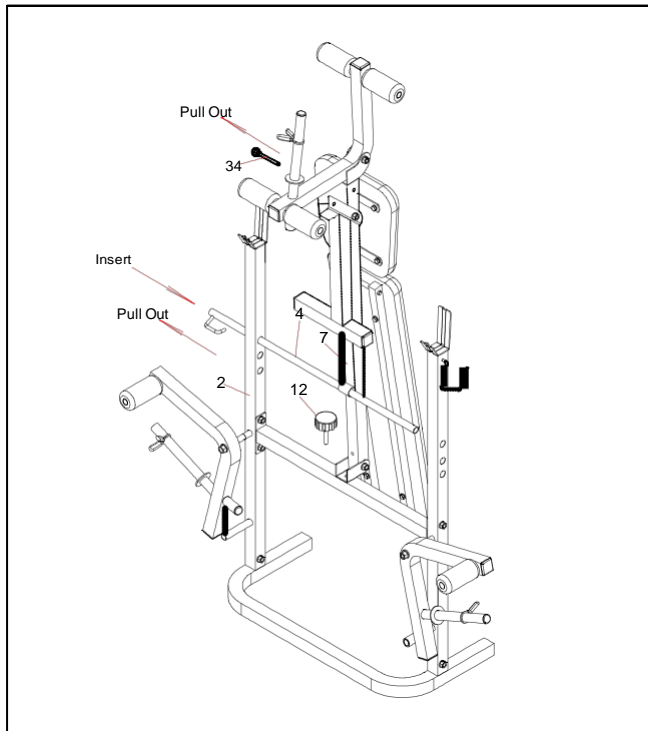

6. При складывании: удалите фиксатор (12), верхнюю опору спинки (4), поднимите соединительную раму (7), после вставьте верхнюю опору спинки (4) в 1 стойку под штангу (2) и круглую трубку внизу соединительной рамы (7), затем в другую стойку(2).

## УКАЗАНИЯ ПО ВЫПОЛНЕНИЮ ТРЕНИРОВКИ

### Перед тем как начать тренировку

Перед первым занятием проверьте, правильно ли была проведена сборка тренажера.

Ознакомьтесь со всеми функциями и настройками тренажера и проводите тренировки в строгом соответствии с инструкцией по эксплуатации.

Перед началом тренировки убедитесь, что все защитные элементы надежно установлены и закреплены, проверьте надежность механических соединений.

### 1. Разминка

Во избежание травм и в целях максимальной эффективности рекомендуется начинать каждую тренировку с разминки. Предлагается выполнять следующие упражнения, изображенные на рисунке ниже. На выполнение каждого упражнения отводится приблизительно не менее 30 секунд.

BENT	НАКЛОНЫ ВНИЗ
SIDE BENT	НАКЛОНЫ В СТОРОНУ
QUADRICEPS	РАЗМИНКА ЧЕТЫРЁХГЛАВОЙ МЫШЦЫ
INNER THIGH	РАЗМИНКА МЫШЦ ВНУТРЕННЕЙ ПОВЕРХНОСТИ БЕДРА (т.н. «бабочка» прим. пер.)
CALF AND ACHILLES	РАЗМИНКА ИКРОНОЖНЫХ МЫШЦ И АХИЛЛОВА СУХОЖИЛИЯ

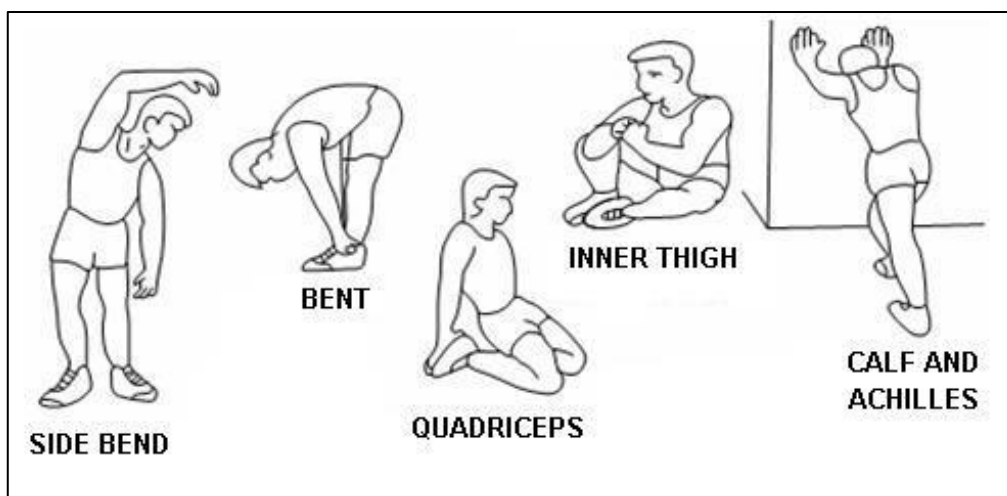



## СПЕЦИФИКАЦИИ ПРОДУКТА

Тип	многофункциональная силовая скамья
Упражнения	пресс, баттерфляй, мышцы ног, штанга
Рама	устойчивая складная конструкция
Нагрузка	изменяемая (свободные веса)
Сидение	комфортабельное (50 мм.)
Размер тренажера (Д*Ш*В)	145*123*122 см.
Вес тренажера	25 кг.
Максимальный вес пользователя	110 кг.
Гарантия	1 год

## ГАРАНТИЙНЫЕ ОБЯЗАТЕЛЬСТВА

Настоящие Гарантийные обязательства составлены в соответствии с положениями Закона Российской Федерации "О защите прав потребителей" и гарантийными обязательствами фирм-изготовителей.

**Срок службы на всю продукцию, поставляемую компанией «Неотрен», составляет 7 лет при условии соблюдения правил эксплуатации и рекомендуемого технического обслуживания. Фактический срок эксплуатации может значительно превышать официально установленный.**

**Вся продукция, подлежащая сертификации на соответствие требованиям безопасности, сертифицирована, о чем свидетельствуют знаки ГОСТ Р, нанесенные на упаковке и продукте.**

Пожалуйста, внимательно изучите условия действия гарантии.

1. На все товары, распространяется гарантия продавца. Срок действия гарантии указан в гарантийном талоне, выданном при покупке товара.
2. Гарантийное и послегарантийное сервисное обслуживание товаров производится в Сервисном центре. Гарантийное обслуживание производится бесплатно. Перечисленные гарантии исчисляются со дня передачи товара потребителю. В течение 14-ти дней с момента покупки приобретенный в магазине товар надлежащего качества можно обменять на аналогичный в соответствии со ст. 25 закона РФ "О защите прав потребителей" (кроме товаров, перечисленных в постановлении Правительства Российской Федерации от 19 января 1998 г. N55 (редакция от 20 октября 1998 года)).
3. Срок службы на всю продукцию составляет 7 лет при условии соблюдения правил эксплуатации и рекомендуемого технического обслуживания.
4. Гарантия не распространяется на:
  - повреждения (внешние и внутренние), вызванные любым механическим воздействием или ударом, трещины, сколы, царапины, задиры поверхностей, деформации материалов и деталей и т.п.
  - расходные материалы\*\*\*, имеющие ограниченный срок службы
  - профилактические работы и техническое обслуживание и используемые при этом расходные материалы
  - действия непреодолимой силы (пожар, несчастный случай, неисправность электрической сети и т.д.)
5. Гарантийный ремонт не производится в следующих случаях:
  - выхода из строя электронного оборудования или повреждений каких либо других частей в ходе неквалифицированной сборки, установки или ремонта изделия
  - нарушение правил эксплуатации или употребление изделия не по назначению
  - при самовольном вскрытии или попытке ремонта, произведенным неуполномоченными на то сервисными центрами
  - использование изделия в целях осуществления коммерческой деятельности либо в связи с приобретением в целях удовлетворения потребностей предприятий, учреждений, организаций, если это не предусмотрено моделью изделия
  - проникновение жидкости, пыли, насекомых и других посторонних предметов внутрь изделия
  - отсутствует или неправильно заполнен гарантийный талон (отсутствует название модели, дата продажи, заводской номер изделия, штамп торговой организации), или при предъявлении талона сомнительного происхождения
  - если повреждения, вызваны несоответствием Государственным стандартам параметров питающих, телекоммуникационных, кабельных сетей и другими внешними факторами (климатическими и иными)

○ если недостаток изделия явился следствием использования нестандартных и (или) некачественных принадлежностей, аксессуаров, запасных частей, элементов питания, носителей информации различных типов или нестандартных форматов информации.

6. Для предъявления требования об обмене или возврате изделия необходимо соблюдение следующих условий:

○ комплектность изделия, включая упаковочные принадлежности (коробка, элементы упаковки отдельных узлов и деталей, техническое описание и т. д.)

○ сохранение товарного вида изделия (отсутствие царапин, потертостей и т.д.)

○ наличие оригинала товарного чека, правильно и четко заполненный гарантийный талон.

7. Работы по техническому обслуживанию изделий (чистка и смазка приводов, деки, движущихся частей, замена расходных материалов и принадлежностей, дополнительная регулировка и калибровка и т.д.) производятся на платной основе, кроме случаев, обусловленных скрытыми дефектами оборудования. Данные виды работ выполняются за отдельную плату по утвержденному прейскуранту.

8. Сборка, установка и подключение изделия, описанная в документации, прилагаемой к нему, могут быть выполнены как самим пользователем, так и специалистами уполномоченных сервисных центров соответствующего профиля на платной основе

9. Если для проведения гарантийного ремонта в регионах РФ возникает необходимость транспортировки Изделия или его частей в специализированный сервисный центр Продавца, или возникает необходимость командировки представителя технической службы Продавца, все транспортные расходы возлагаются на Покупателя.



Условия гарантийных обязательств не предусматривают чистку, смазку, дополнительную регулировку, кроме случаев, обусловленных скрытыми дефектами оборудования. Данные виды работ выполняются за отдельную плату по утвержденному прейскуранту.

### **ВНИМАНИЕ!**

### **ДАнный ТРЕНАЖЕР ПРЕДНАЗНАЧЕН ИСКЛЮЧИТЕЛЬНО ДЛЯ ДОМАШНЕГО НЕКОММЕРЧЕСКОГО ИСПОЛЬЗОВАНИЯ!**

Производитель оставляет за собой право вносить изменения в конструкцию тренажера, не ухудшающие его основные технические характеристики.

<b>Архангельск</b> (8182)63-90-72	<b>Иваново</b> (4932)77-34-06	<b>Магнитогорск</b> (3519)55-03-13	<b>Пермь</b> (342)205-81-47	<b>Сургут</b> (3462)77-98-35
<b>Астана</b> (7172)727-132	<b>Ижевск</b> (3412)26-03-58	<b>Москва</b> (495)268-04-70	<b>Ростов-на-Дону</b> (863)308-18-15	<b>Тверь</b> (4822)63-31-35
<b>Астрахань</b> (8512)99-46-04	<b>Казань</b> (843)206-01-48	<b>Мурманск</b> (8152)59-64-93	<b>Рязань</b> (4912)46-61-64	<b>Томск</b> (3822)98-41-53
<b>Барнаул</b> (3852)73-04-60	<b>Калининград</b> (4012)72-03-81	<b>Набережные Челны</b> (8552)20-53-41	<b>Самара</b> (846)206-03-16	<b>Тула</b> (4872)74-02-29
<b>Белгород</b> (4722)40-23-64	<b>Калуга</b> (4842)92-23-67	<b>Нижний Новгород</b> (831)429-08-12	<b>Санкт-Петербург</b> (812)309-46-40	<b>Тюмень</b> (3452)66-21-18
<b>Брянск</b> (4832)59-03-52	<b>Кемерово</b> (3842)65-04-62	<b>Новокузнецк</b> (3843)20-46-81	<b>Саратов</b> (845)249-38-78	<b>Ульяновск</b> (8422)24-23-59
<b>Владивосток</b> (423)249-28-31	<b>Киров</b> (8332)68-02-04	<b>Новосибирск</b> (383)227-86-73	<b>Севастополь</b> (8692)22-31-93	<b>Уфа</b> (347)229-48-12
<b>Волгоград</b> (844)278-03-48	<b>Краснодар</b> (861)203-40-90	<b>Омск</b> (3812)21-46-40	<b>Симферополь</b> (3652)67-13-56	<b>Хабаровск</b> (4212)92-98-04
<b>Вологда</b> (8172)26-41-59	<b>Красноярск</b> (391)204-63-61	<b>Орел</b> (4862)44-53-42	<b>Смоленск</b> (4812)29-41-54	<b>Челябинск</b> (351)202-03-61
<b>Воронеж</b> (473)204-51-73	<b>Курск</b> (4712)77-13-04	<b>Оренбург</b> (3532)37-68-04	<b>Сочи</b> (862)225-72-31	<b>Череповец</b> (8202)49-02-64
<b>Екатеринбург</b> (343)384-55-89	<b>Липецк</b> (4742)52-20-81	<b>Пенза</b> (8412)22-31-16	<b>Ставрополь</b> (8652)20-65-13	<b>Ярославль</b> (4852)69-52-93